

## SE 4 Select

English  
العربية

6  
19

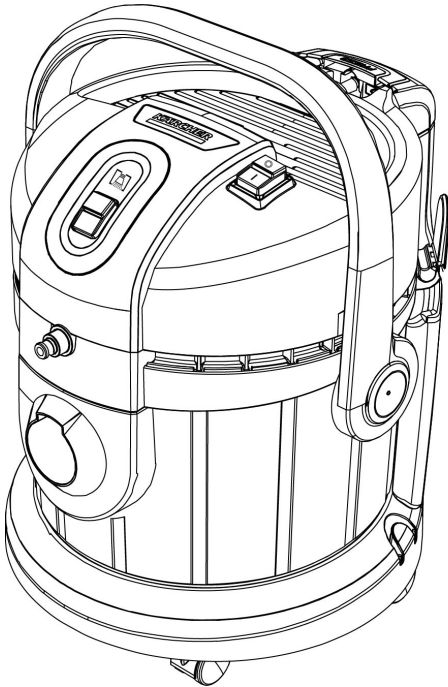

Read Online



59515540 (06/26)

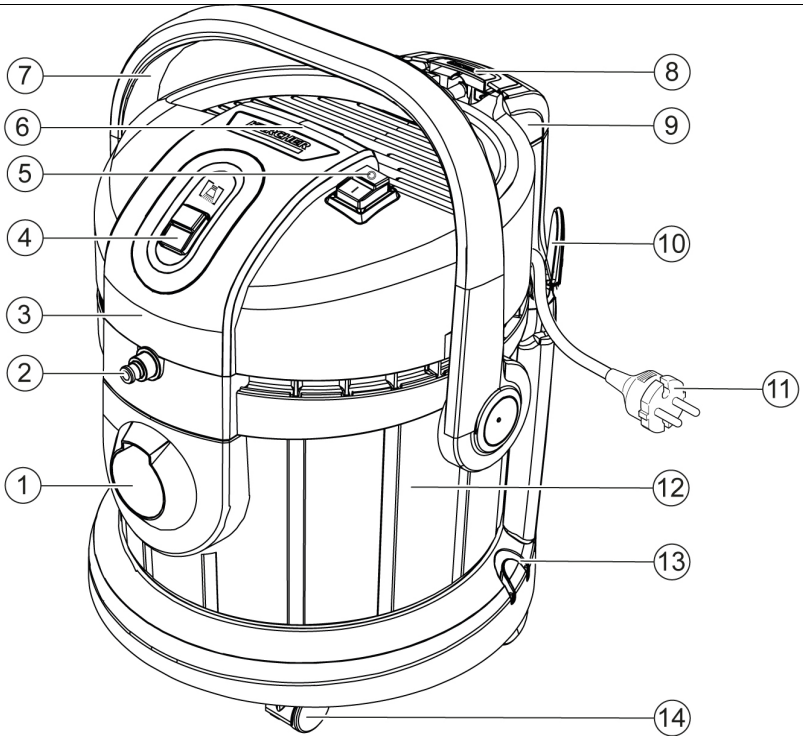

**Register  
your product**  
[www.kaercher.com/register](http://www.kaercher.com/register)

**A**

⑮



⑯

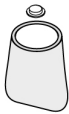

⑰

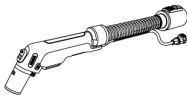

⑱



⑲

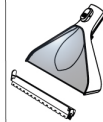

⑳



㉑



㉒

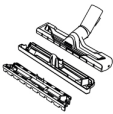

㉓



㉔



㉕



㉖

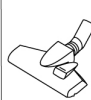

㉗



㉘



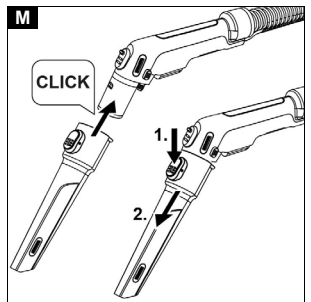
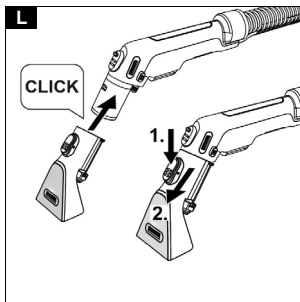
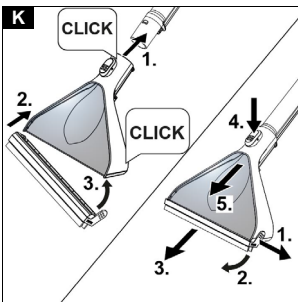
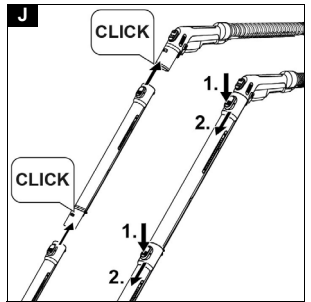
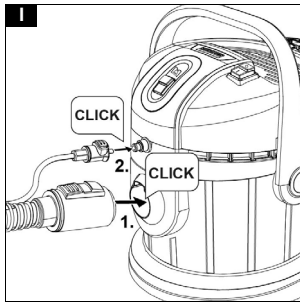
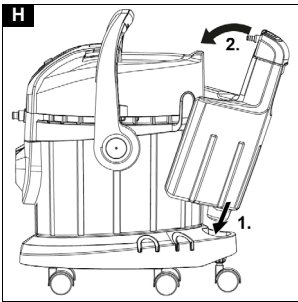
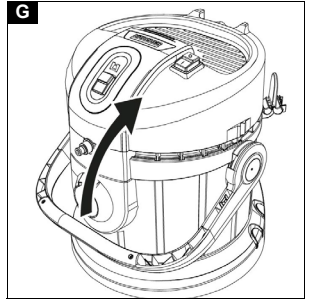
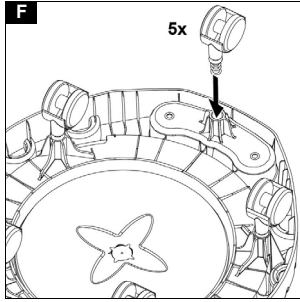
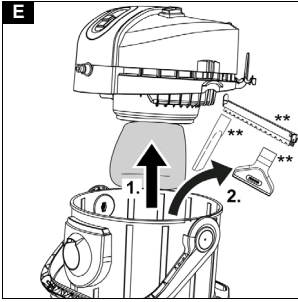
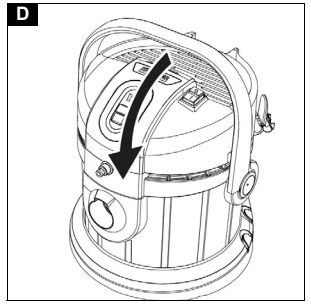
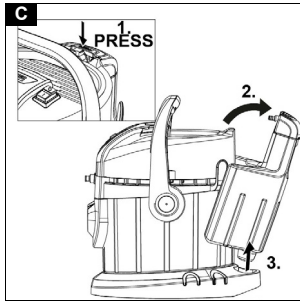

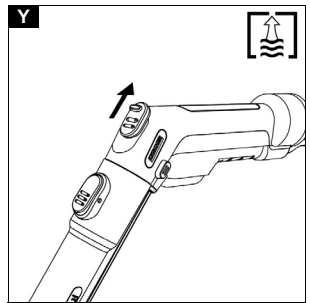
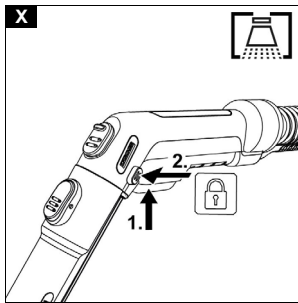
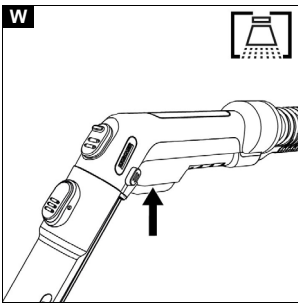
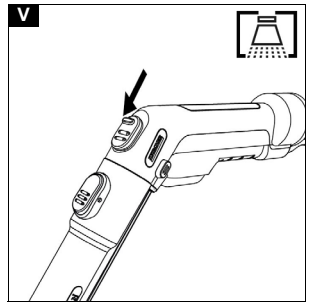
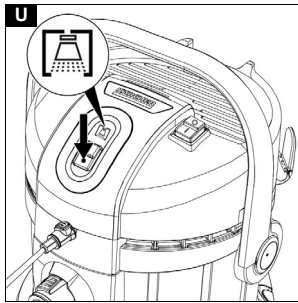
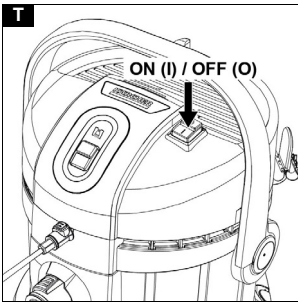
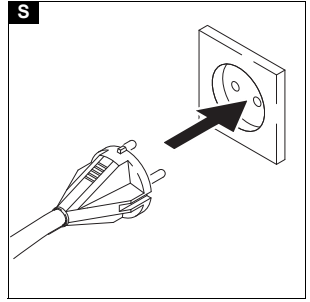
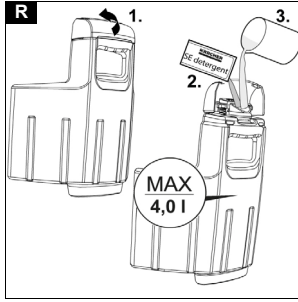
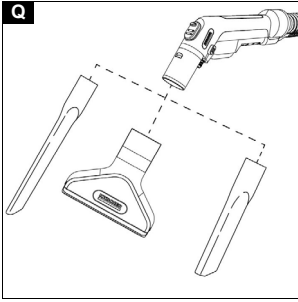
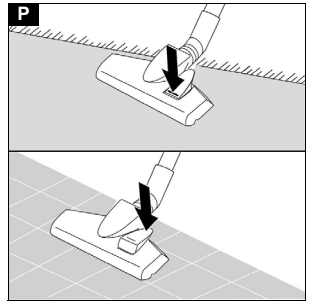
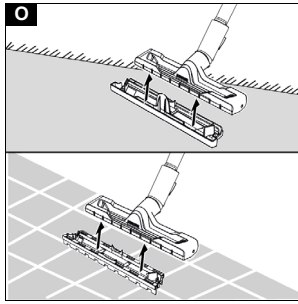
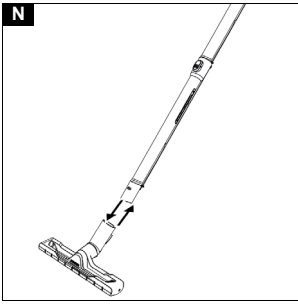

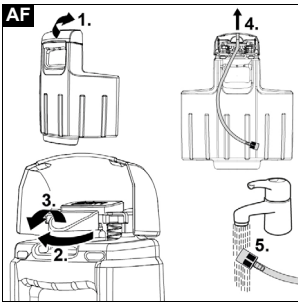
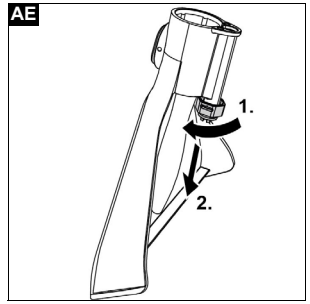
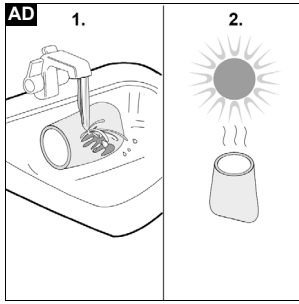
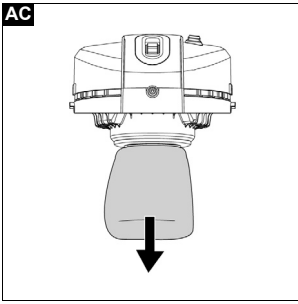
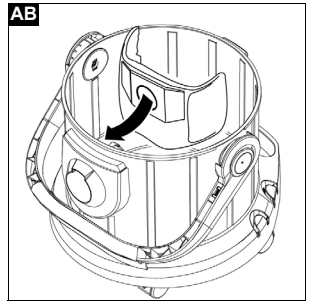
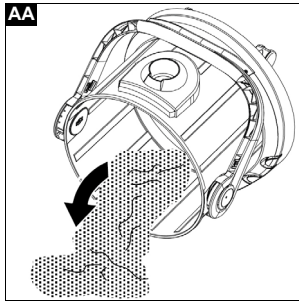
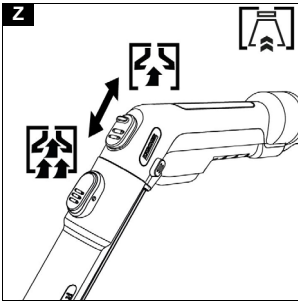

## Contents

Safety instructions .....	6
Intended use .....	7
Environmental protection .....	7
Customer Service department .....	7
Accessories and spare parts .....	8
Scope of delivery .....	8
Symbols on the device .....	8
Device description .....	8
Initial startup .....	8
Operation .....	9
Care and service .....	12
Troubleshooting guide .....	12
Warranty .....	13
Technical data .....	13

## General notes

You can find a Code for calling up an application video in:

### Illustration B

## Safety instructions



Read this safety chapter and these original instructions before using the device for the first time. Act in accordance with

them. Keep the original instructions for future reference or for future owners.

- In addition to the notes in the operating instructions, you also need to take into consideration the general safety regulations and accident prevention guidelines applicable by law.
- Warnings and information notices attached to the device provide important information for hazard-free operation.

### Hazard levels

#### **⚠ DANGER**

- Indication of an imminent threat of danger that will lead to severe injuries or even death.

#### **⚠ WARNING**

- Indication of a potentially dangerous situation that may lead to severe injuries or even death.

#### **⚠ CAUTION**

- Indication of a potentially dangerous situation that may lead to minor injuries.

#### **ATTENTION**

- Indication of a potentially dangerous situation that may lead to damage to property.

### Protective gear

- ⚠ **CAUTION** • Wear suitable gloves when working with the device.

### General safety instructions

- ⚠ **DANGER** • Risk of asphyxiation. Keep packaging film out of the reach of children.

- ⚠ **WARNING** • Only use the device for its proper use. Take into account the local conditions and beware of third parties, in particular children, when working with the device. • Persons with reduced physical, sensory or mental capabilities and persons lacking experience and knowledge may only use the appliance if they are properly supervised, have been instructed on use of the

appliance safely by a person responsible for their safety, and understand the resultant hazards involved.

- Only people who have been instructed on how to use the device, or have proven their ability to operate it, and have been explicitly instructed to use it, must use the device. • Children must not operate the device. • Children must be supervised to prevent them from playing with the appliance.

- ⚠ **CAUTION** • Safety devices are provided for your own protection. Never modify or bypass safety devices.

### Risk of electric shock

- ⚠ **DANGER** • Only connect the device to alternating current. The voltage indicated on the type plate must match the voltage of the power source. • Never touch the mains plug and socket with wet hands. • Only operate the device via a fault current protection switch (maximum 30 mA). • Never immerse the device, mains cable or mains plug in water or other liquids.

- ⚠ **WARNING** • Only work with liquids (e.g. cleaning agents) if the device is connected to a socket protected with a fault current protection switch (maximum 30 mA). • Only connect the device to an electrical connection which has been set up by a qualified electrician as per IEC 60364-1. • Switch off the device immediately in the event of leaks. • In case of any foam formation or escaping liquids, switch off the device immediately and remove the mains plug. • Check that the mains connection cable with mains plug is undamaged each time before using the device. To avoid any possible danger, a damaged mains connection cable must be immediately replaced by the manufacturer, or the authorised customer service department or a qualified electrician. • Do not damage the power supply and extension cable by running over it, crushing or yanking it or similar. Protect the power supply cable from heat, oil and sharp edges. • Unsuitable electrical extension cables can be dangerous. Only use electrical extension cables with a splash guard and a diameter of at least 3x1 mm<sup>2</sup>. • Only use the mains connection cable prescribed by the manufacturer, including when replacing the cable. For order no. and type see operating instructions. • Only replace couplings on the power supply or extension cable with those with the same splash guard and the same mechanical strength. • Do not use the device if it has been dropped beforehand, has received an impact or is visibly damaged. Have the device checked by the authorised Customer Service and repaired properly before using the device again. Internal malfunctions could impair the safety of the device.

- ⚠ **CAUTION** • Switch off the device and unplug the mains plug before performing cleaning/maintenance. • Have repair work and work on electrical components carried out by the authorised customer service only. • In case of longer breaks in operation and after use, switch off the device at the main switch / device switch and pull the mains plug. • Do not pull the mains plug out the socket using the power supply cable. • Do not carry/transport the device using the power supply cable.

### Operation

- ⚠ **DANGER** • When using the device in hazard zones (e.g. service stations), adhere to the respective safety regulations. • Operation in explosive atmos-

pheres is prohibited. ● Never use the device to extract any burning or smouldering objects. ● Never spray or vacuum fluids, flammable gases, explosive dusts as well as undiluted acids and solvents. These include petrol, paint thinners or heating oil, which can form explosive vapours or mixtures through suction air turbulence, also acetone, undiluted acids and solvents because these attack the materials used in the machine. ● Risk of explosion

- Never use the device to vacuum up combustible gases, liquids or dusts.
- Never use the device to vacuum up reactive metal dusts (e.g. aluminium, magnesium, zinc).
- Never use the device to vacuum up undiluted brine or acids.
- Never use the device to vacuum up any burning or smouldering objects/matter.

These substances can corrode the materials in use on the device.

**⚠ WARNING** ● Never use the device to vacuum up people or animals. ● Do not suck in toxic substances.

**⚠ CAUTION** ● Check the device and the accessories each time before operation, in particular the mains connection and extension cable, to make sure it is safe and working correctly. Pull out the mains plug in case of any damage and do not use the device. ● Never leave the device unattended when it is not switched off and with the mains plug or the battery pack removed. ● Do not use the device if it has been dropped beforehand, has received an impact or is visibly damaged. Have any damage repaired correctly before using the device again. ● The device is not suitable for sucking dust that is harmful to health. ● The device must be placed on a firm subsurface.

**ATTENTION** ● Use the socket on the device, if applicable, only for connecting accessories and attachments specified in the operating instructions. ● The device is suitable for damp to wet floors up to a maximum water height of 1 cm. Do not drive into an area if there is a danger of exceeding the maximum water height. ● The device is only suitable for use on the coats listed in the operating instructions. ● Observe the legal regulations when disposing of waste water and brine. ● Do not operate the device at temperatures below 0 °C. ● Protect the device from rain and frost. Do not store the device outdoors. ● Functional impairments. Do not suck in any substances that can harden in contact with water, such as plaster, cement, etc. ● During operation, it is necessary to set the device down horizontally/level.

#### Operation with detergent

**⚠ CAUTION** ● Keep the detergent out of the reach of children. ● Never use the recommended detergents undiluted. These products are operationally safe since they do not contain any acids, alkali or substances that are harmful to the environment. Should detergents come into contact with eyes, rinse these out immediately and thoroughly using water and seek medical attention immediately. The same applies if detergents are swallowed. ● Only use the detergents recommended by the manufacturer and observe the application, disposal and warning instructions of the detergent manufacturers.

#### Maintenance

**⚠ WARNING** ● Prior to cleaning, maintenance and replacement of parts, the device needs to be switched off and the mains plug or battery pack removed. Switch the device off before changing over to another function.

**⚠ CAUTION** ● Repairs may only be carried out by approved customer service sites or staff qualified in this area who are familiar with all relevant safety instructions. ● Clean the water level limit facility regularly, checking for any signs of damage.

**ATTENTION** ● Short-circuits or other damage. Do not clean the device with a hose or high-pressure water jet. ● Do not clean the device with scouring agents, glass cleaners or multi-purpose cleaners.

#### Accessories and spare parts

##### ⚠ CAUTION

● Only use accessories and spare parts which are approved by the manufacturer. Only original accessories and original spare parts ensure that the appliance will run fault-free and safely.

#### Transport

**⚠ CAUTION** ● Switch off the device prior to transport. Secure the device, taking into account its weight. See chapter Technical Data in the operating instructions.

#### Intended use

Only use the device in private households.

- The device is intended for application as a spray extraction cleaner according to the descriptions given in these operating instructions and the safety instructions for the maintenance cleaning or basic cleaning of carpets with deep cleaning effect.
- Hard floors can also be cleaned with a hard surface attachment for the washing floor nozzle (included in the scope of delivery).
- With the appropriate accessory (included in the scope of delivery), the device can also be used for wet and dry vacuum cleaning.

#### Environmental protection



The packing materials can be recycled. Please dispose of packaging in accordance with the environmental regulations.



Electrical and electronic devices contain valuable, recyclable materials and often components such as batteries, rechargeable batteries or oil, which - if handled or disposed of incorrectly - can pose a potential danger to human health and the environment. However, these components are required for the correct operation of the device. Devices marked by this symbol are not allowed to be disposed of together with the household rubbish.

#### Notes on the content materials (REACH)

Current information on content materials can be found at: [www.kaercher.de/REACH](http://www.kaercher.de/REACH)

#### Customer Service department

Our local KÄRCHER branch will be happy to help you if you have any questions or problems with the device.

## Accessories and spare parts

Only use original accessories and original spare parts. They ensure that the appliance will run fault-free and safely.

Information on accessories and spare parts can be found at [www.kaercher.com](http://www.kaercher.com).

## Scope of delivery

The scope of delivery for the appliance is shown on the packaging. Check the contents for completeness when unpacking. If any accessories are missing or in the event of any shipping damage, please notify your dealer.

## Symbols on the device



There is a label on the storage space of the device that describes how to clean the device before storing it:

- 1 Switch off the device.
- 2 Remove the fresh water tank.
- 3 Fill the fresh water tank with about 1 litre of clear water.
- 4 Fit the fresh water tank.
- 5 Press the switch for spraying.
- 6 Drain the spray water in the sink.  
See also chapter *Ending operation*

## Device description

The device is equipped with different equipment depending on the model selected. The specific equipment is described on the device packaging.

For the figures, please refer to the graphics page.

### Illustration A

- ① Suction hose connection
- ② Spray hose connection
- ③ Device head
- ④ Switch for spraying water and detergent
- ⑤ On/Off switch for vacuum cleaning
- ⑥ Recessed grip on the device head
- ⑦ Carrying handle
- ⑧ Fresh water tank unlocking button
- ⑨ Fresh water tank
- ⑩ Storage, mains connection cable
- ⑪ Mains connection cable with mains plug
- ⑫ Container
- ⑬ Holder for suction tubes and accessories
- ⑭ Steering rollers (5x)

- ⑮ \*\* Filter bag
- ⑯ Foam filter with lid
- ⑰ Spray vacuum hose with spray lever and locking button
- ⑱ Spray suction tubes 2 x 0.5 m (2x)
- ⑲ Spray extraction floor nozzle with hard floor attachment
- ⑳ Spray extraction upholstery nozzle
- ㉑ Spray extraction crevice nozzle
- ㉒ \*\* Clip-on floor nozzle with carpet and hard floor insert for wet and dry vacuum cleaning
- ㉓ \*\* Upholstery nozzle for dry vacuum cleaning
- ㉔ \*\* Crevice nozzle for dry vacuum cleaning
- ㉕ \*\* Extra long crevice nozzle for dry vacuum cleaning
- ㉖ \*\* Switchable floor nozzle for carpets and hard floors for dry vacuum cleaning
- ㉗ KÄRCHER SE detergent (100 ml)
- ㉘ \*\* KÄRCHER SE detergent (1000 ml)

\*\* depending on different configurations

## Initial startup

### Note

To remove the device head, the fresh water tank must first be removed and the carrying handle folded down at the side.

### Removing the fresh water tank

1. Press the unlocking button.
2. Removing the fresh water tank.

### Illustration C

### Taking off the device head

1. Pull the carrying handle forwards.

### Illustration D

The device head is unlocked.

2. Take off the device head.

### Illustration E

### Installing the steering rollers

1. Remove the contents from the container.
2. Turn the container upside down.
3. Push the steering rollers into the openings at the bottom of the container as far as they will go.

### Illustration F

4. Turn the container upside down.

### Fitting the device head

1. Place the device head on the container.
2. Pull the carrying handle up.

The device head is locked.

### Illustration G

### Installing the fresh water tank

1. Insert the fresh water tank at the bottom.
2. Press the top of the fresh water tank against the device head.
3. Make sure that the fresh water tank is engaged.

### Illustration H

## Connecting the suction and spray hose

1. Attach the suction and spray hose to the connection on the device. Both parts must audibly engage.

### Illustration I

2. Fit the accessory as required. See chapter *Installing accessories*.

## Operation

### Installing accessories

#### Mounting the accessory for spray extracting

##### Floor cleaning

Use the spray extraction floor nozzle for cleaning carpets or hard floors (with hard floor attachment).

1. Plug the spray suction tubes together and connect them to the suction hose. All parts must audibly engage.

### Illustration J

2. Attach the spray extraction floor nozzle to the spray suction tubes until it audibly engages.

##### Note

Use the *hard floor attachment for hard floor cleaning*.

- Fit the hard floor attachment on the spray extraction floor nozzle until it audibly engages. The squeegee points to the front, the brush strips to the back.

### Illustration K

##### Upholstery cleaning

Depending on requirements, use the spray extraction upholstery nozzle or spray extraction crevice nozzle to clean e.g. upholstery and mattresses.

- Attach the spray extraction upholstery nozzle or spray extraction crevice nozzle to the handle of the suction hose until it audibly engages.

### Illustration L

### Illustration M

#### Fitting accessories for wet and dry vacuum cleaning

1. For floor cleaning, plug the spray suction tubes together and connect them to the suction hose. All parts must audibly engage.

### Illustration J

2. Slide the floor nozzle on to the spray suction tubes.

### Illustration N

3. Depending on the floor covering and cleaning requirements, make sure that the floor nozzle inserts or settings are correct.

##### Note

Using the *floor nozzle with inserts*

- For carpet cleaning, use the insert for carpets.
- For cleaning dry dirt, hard floors or water - use the hard floor insert (*brush strips and squeegee*).

### Illustration O

##### Note

Using the *switchable floor nozzle*

- Only use it to vacuum clean dry dirt.
- For carpet cleaning, use the position with the brush strips retracted on the underside.
- For hard floor cleaning, use the position with the brush strips extended on the underside.

### Illustration P

4. To clean upholstered furniture, for example, slide the upholstery or crevice nozzle directly on to the handle of the suction hose.

### Illustration Q

## Disconnecting accessories

### Disconnecting the accessory for spray extracting

1. Remove the hard floor attachment from the spray extracting floor nozzle.

### Illustration K

2. Press the unlocking button and disconnect the spray extracting floor nozzle from the spray suction tubes.

### Illustration K

3. Press the unlocking button and disconnect the spray suction tubes from each other.

### Illustration J

4. Press the unlocking button on the spray extracting upholstery or spray extracting crevice nozzle and disconnect it from the suction hose.

### Illustration L

### Illustration M

### Disconnecting the accessory for dry vacuum cleaning

1. Disconnect the floor nozzle from the spray suction tube.

### Illustration N

2. Press the unlocking button and disconnect the spray suction tubes.

### Illustration J

3. Disconnect the upholstery or crevice nozzle from the suction hose.

### Illustration Q

## Filling the fresh water tank

### ATTENTION

The use of unsuitable detergents can damage the device and result in loss of eligibility for warranty claims.

### ATTENTION

The fresh water tank must be firmly seated in the device.

##### Note

Use KÄRCHER SE detergent as required for textile cleaning.

- Pour in the detergent and top up with water.
- The total filling quantity is a maximum of 4.0 litres.

##### Note

The fresh water tank can be removed at any time for filling or be filled directly on the device.

### Filling the water reservoir directly on the device

1. Fold the tank cap up.
2. Recommended quantity of KÄRCHER SE detergent:

**Mixing ratio:** 25 - 50 ml detergent to 1 litre fresh water.

**Dosing aid:** 1 cap = 20 ml.

For this appliance, this means a dosage of 100 - 200 ml (approx. 5 - 10 caps) for a full fresh water tank.

Depending on the degree of contamination, the quantity can also be reduced. Pour the detergent into the fresh water tank, fill up with tap water, taking care not to overfill.

### Removing the water reservoir for filling

1. Remove the fresh water tank, see chapter *Removing the fresh water tank*.

2. Fold the tank cap up.

3. To fill, see "2" in "Filling the water reservoir directly on the device".

### Illustration R

4. Close the tank cap.
5. Install the fresh water tank, see chapter *Installing the fresh water tank*.

## Switching on the device

### Note

Depending on cleaning requirements, the suction and spray functions can be switched on and used independently or simultaneously.

1. Plug the mains plug into the socket.

### Illustration S

2. Press the On switch (position I).  
The suction motor starts.

### Illustration T

3. To spray the water with the detergent, press the spray switch.

The lamp on the switch lights up and the pump starts.

### Illustration U

4. Close the sliding air damper completely.

### Illustration V

## Cleaning methods

### Cleaning tips

- Spray heavily soiled areas in advance and allow the cleaning solution to work for 5 to 10 minutes.
- Always work from light to shadow (from window to door).
- Always work from the cleaned to the uncleaned area.
- The more sensitive the covering (oriental bridges, Berber, upholstery fabric) the lower the concentration of detergent.
- Carpets with jute backs can shrink and bleed in colour if the work is too wet.
- Brush wet pile carpets in the direction of the pile after cleaning when wet (e.g. with a fibre brush or scrubber).
- Impregnating after wet cleaning prevents the textile from being quickly soiled again.
- To avoid pressure points or rust stains, do not walk on or furnish the cleaned area until after it has fully dried.
- To improve the cleaning result, rinse the object with clean water after using detergents.

### Spray suction

### Note

Warm water (maximum 50 °C) increases the cleaning effect.

### Note

Only use KÄRCHER SE detergent for cleaning.

## ATTENTION

### Danger from cleaning solution

#### Risk of damage

Before using the device, check the object to be cleaned for colour fastness and water resistance in an inconspicuous place.

## ATTENTION

Only use the device on hard floors with a waterproof coating, such as enamelled tiles or linoleum.

## ATTENTION

To avoid damaging the filter bag, do not use a filter bag for spray vacuum cleaning.

1. Make sure that the filter bag is removed.
2. Install the desired accessory, see chapter *Installing accessories*.
3. Fill the fresh water tank with detergent and water, see chapter *Filling the fresh water tank*.

4. Switch on the device (position I), see chapter *Switching on the device*.

The suction motor starts.

### Illustration T

5. Close the air damper completely.

### Illustration V

6. Press the switch for spraying.

The lamp on the switch lights up and the pump starts

### Illustration U

7. Press the lever on the handle to spray the cleaning solution.

### Illustration W

The cleaning solution is sprayed.

8. To spray large areas, first press the lever on the handle and then press the locking button.

### Illustration X

9. Run over the surface to be cleaned in overlapping paths. In doing so, pull back the nozzle. Do not push it.

### Note

If the fresh water tank is empty, air enters the pump and it becomes noisy. In this case, the spray function must be switched off. If water is required, switch off the suction motor and fill the fresh water tank.

### Note

If the wastewater container is full and/or the foam filter is wet, a float switch closes the suction opening and the device runs at a higher speed and becomes loud.

To avoid overflowing the waste water tank, empty the waste water tank directly when filling the fresh water tank.

10. After cleaning, switch off the device (position O), see chapter *Switching off the device*.

### Illustration T

### Note

After switching off the device, there is still residual liquid in the spray extracting accessory, which runs out onto the floor. To vacuum up this residual liquid, briefly switch on the suction function of the device again and remove the residual liquid from the floor.

11. Switch on the device (position I), see chapter *Switching on the device* and vacuum the residual fluid.
12. Switch off the device again (position O), see chapter *Switching off the device*.

### Illustration T

13. Empty the container, see chapter *Emptying the container*.

### Illustration AA

## Light / Normal soiling with the one step method

1. Press the switch for spraying, see chapter *Spray suction*
- ### Illustration U
2. Spray and vacuum clean the cleaning solution in one step.
  3. Switch off the switch for spraying and vacuum clean the remaining detergent solution.
  4. After cleaning, clean the upholstery and carpet with clear, warm water and impregnate if desired.

## Heavy contamination or stains with the two-step method

1. Press the switch for spraying, see chapter *Spray suction*
- ### Illustration U
2. Apply the cleaning solution and allow it to take effect for 5 - 10 minutes.  
The vacuum function remains switched off.

- After the contact time, clean the surface as for slight / normal contamination.
- After cleaning, clean the upholstery and carpet with clear, warm water and impregnate if desired.

#### Dry vacuuming

### ATTENTION

#### Material damage due to vacuum cleaning without filter bag

*This may damage the device.*

*Always ensure that the filter bag is inserted for dry vacuuming.*

### ATTENTION

#### Damage to the cartridge filter

*When changing from wet to dry vacuuming, a wet cartridge filter can become damaged and unusable.*

*Allow the cartridge filter to dry completely before dry vacuuming or replace it with a dry cartridge.*

*Replace the cartridge filter as necessary.*

#### Note

*The container and accessories must be dry, otherwise dirt may adhere.*

- Make sure that the container and accessories are dry.
- Insert the filter bag.
  - Unfold the filter bag completely.
  - Attach the filter bag to the unit connection and press it on firmly.

#### Illustration AB

- Install the desired accessory, see chapter *Installing accessories*.
- Switch on the device (position I), see chapter *Switching on the device*.

#### Illustration T

- Regulate the suction capacity with the sliding air damper.

#### Illustration Z

- Switch off the device, see chapter *Switching off the device*.

#### Illustration T

#### Wet vacuum cleaning

### ATTENTION

#### Damage to the filter bag

*If a filter bag is used for wet vacuum cleaning, it may be damaged.*

*Do not use a filter bag when vacuuming wet.*

- Remove the filter bag.
- Install the desired accessory, see chapter *Installing accessories*.
- Switch on the device, see chapter *Switching on the device*.

#### Illustration T

- To vacuum clean large quantities of water, fully open the air damper.

#### Illustration Y

#### Note

*When the wastewater container is full, a float switch closes the suction opening and the device runs at a higher speed and becomes loud.*

- Empty the container, see chapter *Emptying the container*.

#### Switching off the device

- Press the switch for spraying after spray vacuum cleaning.  
The pump stops and the lamp on the switch goes out.

#### Illustration U

- Press the Off switch (position O).  
The suction motor stops.

#### Illustration T

- Pull the mains plug out of the outlet.

#### Emptying the fresh water tank

- Remove the fresh water tank, see chapter *Removing the fresh water tank*.
- Emptying the fresh water tank
- Install the fresh water tank, see chapter *Installing the fresh water tank*.

#### Emptying the container

#### Note

*When the container is full, a float switch closes the suction opening and the device runs at a higher speed and becomes loud. Switch off the device immediately and drain the waste water.*

- Switch off the device. See chapter *Switching off the device*
- Remove the suction and spray hose.
- Take off the device head, see chapter *Taking off the device head*.
- Empty the container.

#### Illustration AA

- Fit the device head, see chapter *Fitting the device head*.
- Install the fresh water tank, see chapter *Installing the fresh water tank*.

#### Ending operation

#### Note

*To ensure that no cleaning particles and dirt particles remain in the lines, perform cleaning (without the addition of detergent) after each application.*

- Flush the spray lines in the device.
  - Fill the fresh water tank with about 1 litre of clear water.
  - Press the switch for spraying.  
The lamp on the switch lights up and the pump starts
  - Hold the spray/suction hose over a drain until the clear water has been used up.
- Switch off the device, see chapter *Switching off the device*.
- Disconnect the accessory, see chapter *Disconnecting accessories*
- Remove the remaining liquid in the spray/suction hose.
  - Press the unlocking button and remove the spray/suction hose from the device.
  - Press the lever on the handle of the suction hose and allow the liquid to flow out.

#### Illustration W

#### Note

*To allow the liquid to dry completely, do not wrap the spray/suction hose around the device to dry.*

#### Note

*To avoid puddles in the living area (e.g. on carpet, parquet), let the remaining liquid run in a suitable container (e.g. sink, bucket).*

5. Clean the accessory part individually under running water and then allow them to dry.

**Note**

*Any residual water may drip out, therefore it is best to place it in the shower or bath tub.*

6. Empty the container, see chapter *Emptying the container*.
7. Thoroughly rinse the container with clear water.
8. If necessary, e.g. if the sieve in the fresh water tank is soiled, rinse the fresh water tank with clear water, see chapter *Cleaning the sieve in the fresh water tank*.
9. Leave the device open to dry.
10. After complete drying, attach the spray suction tubes to the accessory holder.
11. Store the device in a dry and frost-proof room.

## Care and service

### General care instructions

- Clean the device and plastic accessory parts with a commonly available plastic cleaner.
- Rinse the container and accessories with water, as necessary, and dry them before further use.

### Clean the foam filter

1. Removing the device head.
2. Tap out the dry foam filter and, if necessary, rinse it under running water. To do this, remove the foam filter from the filter basket.

**Illustration AC**

3. Do not rub or scrub the foam filter when cleaning it.
4. Allow the foam filter to dry completely before using it again.

**Illustration AD**

5. When reinserting the foam filter, pull the filter over the filter basket and ensure that it is fixed correctly.

**Note**

*To ensure that the device functions properly, it is important that the small black cover in the float basket is still inserted before the foam filter is installed.*

### Cleaning the spray nozzle

**Note**

*If the spray jet is uneven, the spray nozzle of the spray extracting accessory can be damaged by residues and will need to be cleaned.*

1. To clean the floor nozzle and spray extracting upholstery nozzle, loosen the nozzle fastener by turning it and pull it out together with the spray nozzle.

**Note**

*Keep the O-ring/sealing ring in a safe place and reinsert it after cleaning.*

**Illustration AE**

2. Clean residues in the spray nozzle under running water.
3. Insert the spray nozzle into the nozzle fastener and fasten it again by turning it.
4. Also clean residues in the spray nozzle of the spray extracting crevice nozzle under running water.

### Cleaning the sieve in the fresh water tank

**Note**

*On the bottom of the fresh water tank there is a filter on which dirt particles can settle and thereby obstruct the water flow.*

*Therefore, regularly rinse out the fresh water tank.*

1. Remove the fresh water tank, see chapter *Removing the fresh water tank*.

2. Clean the sieve.
    - a. Fold the tank cap up.
    - b. Release the lock.
    - c. Remove the water hose from the tank.  
The sieve is located at the end of the water hose.
    - d. Clean the sieve under running water.
  3. Rinse the fresh water tank with clear water.
- Illustration AF**
4. Insert the sieve.
  5. Lock the fresh water tank.
  6. Install the fresh water tank, see chapter *Installing the fresh water tank*.

## Troubleshooting guide

### No water emitted from the nozzle

Fresh water tank empty

- Fill up the fresh water tank.

Fresh water sieve is dirty,

- Clean the fresh water filter.

Fresh water tank not installed correctly.

- Install the fresh water tank correctly.

Connection between accessory and spray/suction hose not correct.

- Establish the correct connection.

Detergent pump defective,

- assign Customer Service.

### Spray jet uneven

Spray nozzle on the accessory for spray extracting cleaning is soiled.

- Clean the spray nozzle on the respective accessory.

### Poor suction performance

The air damper is open too wide.

- Close the air damper.

Accessory, suction hose or suction tubes are clogged.

- Remove the blockage.

The filter bag is full.

- Empty the filter bag.

Foam filter contaminated.

- Tap the foam filter dry or clean it with water.

Foam filter is worn.

- Replace the foam filter.

### Detergent pump loud

Fresh water tank empty

- Fill up the fresh water tank.

### Water and water steam and/or foam escape from both sides of the device head

The foam filter is too wet, so water is pumped out through the motor.

- Switch off the device and allow the foam filter and device to dry.

- It is possible to dry the foam filter more quickly if it is removed.

Foaming occurs due to incorrect dosing of the detergent.

- Observe the cleaning detergent recommended by the manufacturer.

## Warranty

The warranty conditions issued by our relevant sales company apply in all countries. We shall remedy possible malfunctions on your appliance within the warranty period free of cost, provided that a material or manufacturing flaw is the cause. In a warranty case, please contact your dealer (with the purchase receipt) or the next authorised customer service site.

(See overleaf for the address)

Further warranty information (if available) can be found in the service area of your local KÄRCHER website under "Downloads".

## Technical data

### Electrical connection

Frequency	Hz	50-60
Voltage	V	220-240
Power protection (slow-blowing)	A	10
Rated power	W	1000

### Device performance data

Max. fresh water filling quantity	l	4
Max. waste water filling quantity	l	4
Max. cleaning solution temperature (T in max.)	°C	50

### Dimensions and weights

Weight (without accessories)	kg	7,6
Length x Width x Height	mm	430x385 x535

### Determined values in acc. with EN 60704-2-1

Sound pressure level	dB(A)	74
----------------------	-------	----

Subject to technical modifications.

10. بعد التجفيف الكامل، وصل أنابيب شفط الرش بحامل الملحقات.

11. احفظ الجهاز في أماكن جافة خالية من الصقيع.

## العناية والصيانة

### تعليمات العناية العامة

- نظف الجهاز وأجزاء الملحقات البلاستيكية باستخدام منظف بلاستيك شائع الاستخدام.
- اشطف الحاوية والملحقات بالماء، حسب اللزوم، وجففها قبل الاستخدام مرة أخرى.

### تنظيف الفلتر الإسفنجي

1. إزالة رأس الجهاز.
2. نظف الفلتر الإسفنجي الجافة بطريقة الطرق وإذا لزم الأمر تحت الماء الجاري. وللقيام بذلك، اسحب الفلتر الإسفنجي من سلة الفلتر.
3. صورة إيضاحية AC لا تفرك أو تنظف الفلتر الإسفنجي بالفرشاة عند التنظيف.
4. اترك الفلتر الإسفنجي حتى يجف تماماً قبل إعادة استخدامه.
5. صورة إيضاحية AD عند إعادة تركيب الفلتر الإسفنجي، ركب الفلتر فوق سلة الفلتر وتأكد من تثبيته بشكل صحيح.

### إرشاد

لضمان الأداء السليم للجهاز، من المهم أن يبقى الغطاء الأسود الصغير في السلة العائمة موصلاً قبل تركيب الفلتر الإسفنجي.

### تنظيف فوهة الرش

### إرشاد

- في حالة تيار الرش غير المتساوي، قد تسبب فوهة الرش الخاصة بملحق شفط الغسيل بسبب البقايا ومن ثم يجب تنظيفها.
1. لتنظيف أرضية الغسيل وفوهة غسيل الواساند، فك ملحق الفوهة عن طريق لفه واسحبه للخارج مع فوهة الرش بأكملها.

### إرشاد

قم بتخزين الحلقة الدائرية / حلقة الإحكام جيداً واستبدلها بعد التنظيف.

### صورة إيضاحية AE

2. نظف البقايا في فوهة الرش تحت الماء الجاري.
3. أدخل فوهة الرش في ملحق الفوهة وأعد توصيلها عن طريق لفها.
4. نظف البقايا في فوهة الرش الخاصة بفوهة غسل الشقوق تحت الماء الجاري.

### قم بتنظيف المصفاة الموجودة في خزان الماء النقي

### إرشاد

يوجد على أرضية خزان الماء العذب مصفاة يمكن أن يترسب بها جزيئات الاتساخ، وبالتالي تعيق تدفق الماء.

لذلك، احرص على شطف خزان الماء العذب بانتظام.

1. قم بإزالة خزان الماء النقي، انظر الفصل فك خزان الماء النقي.
2. تنظيف المصفاة.
  - a قم بطي غطاء الوقود لأعلى.
  - b تحرير القفل.
  - c إزالة خرطوم الماء من الخزان.توجد المصفاة في طرف خرطوم المياه.
3. d تنظيف المصفاة تحت المياه الجارية.
4. اشطف خزان الماء النقي بالماء النقي.

### صورة إيضاحية AF

4. ركب المصفاة.
5. قفل خزان الماء النقي.
6. قم بتركيب خزان الماء النقي، انظر الفصل تركيب خزان الماء النقي.

## مساعدة في حالة حدوث أعطال

### لا يوجد ماء متسرب في الفوهة

خزان المياه النقية فارغ

- املء خزان الماء النقي.
- فلتر الماء النقي متسخ.
- تنظيف مصفاة الماء النقي.

خزان الماء النقي غير مثبت بشكل صحيح.

- تركيب خزان الماء النقي بشكل صحيح.
- الوصلة بين الملحق وخرطوم الرش / الشفط غير صحيحة.
- قم بتركيب وصلة صحيحة.
- مصنعة مواد التنظيف تالفة.
- كلف خدمة العملاء.

### تيار الرش غير متساو

فوهة الرش في ملحق شفط الغسيل متسخة.

• نظف فوهة الرش في الملحق المعنى.

### قوة الشفط غير كافية

المنزلق الهوائي مفتوح بدرجة كبيرة للغاية.

• اعلق المنزلق الهوائي.

• ملحق، خرطوم الشفط أو أنبوب الشفط مسدود.

• إزالة الإنسدادات.

• كيس الفلتر ممتلئ.

• تفريغ كيس الفلتر.

• الفلتر الإسفنجي متسخ.

• اطرق الفلتر الإسفنجي حتى يجف أو نظفه بالماء.

• الفلتر الإسفنجي تالف.

• استبدل الفلتر الإسفنجي.

### مصنعة سائل التنظيف بحسب

خزان المياه النقية فارغ

• املء خزان الماء النقي.

### يتسرب الماء وأو بخار الماء وأو الأسفنج من جانبي رأس الجهاز

الفلتر الإسفنجي مبلل جداً، لذلك يتم ضخ المياه إلى الخارج عبر المحرك.

• أوقف الجهاز واركب الفلتر الإسفنجي والجهاز بجفان.

• يمكن تجفيف الفلتر الإسفنجي بشكل أسرع عند إزالته.

• بسبب الجرعة غير الصحيحة لمادة التنظيف، قد تكون رغوة.

• انتبه إلى جرعة مادة التنظيف الموصى بها من قبل الشركة المصنعة.

## الضمان

يسري في كل دولة شروط الضمان التي تضعها شركة التسويق المتخصصة التابعة لنا. نحن نتولى إصلاح الأخطاء التي قد تطرأ على جهازك خلال فترة الضمان بدون مقابل، عندما يكون سبب هذه الأعطال ناجم عن عيب في المواد المستخدمة أو في عملية التصنيع. في حالة استحقاق الضمان، توجه من فضلك بقسيمة الشراء إلى أقرب موزع أو مركز خدمة عملاء معتمد. (العنوان على الصفحة الخلفية) يمكن العثور على المزيد من المعلومات حول الضمان (إن وجدت) في قسم الخدمة على موقع KÄRCHER المحلي تحت عنوان "التبيلات".

## البيانات الفنية

### توصيل الطاقة

التردد	50-60 Hz
الفولتية	220-240 V
مصدر الشبكة (محمول)	10 A
إدخال الطاقة المقدر	1000 W

### أداء الجهاز

أقصى كمية ملء للماء النقي	4 l
أقصى كمية ملء للماء المتسخ	4 l
أقصى درجة حرارة لمحلل التنظيف (T °C)	50 °C
بالحد الأقصى	

### الأبعاد الوزن

الوزن (من دون ملحقات)	7,6 kg
الطول x العرض x الارتفاع	430x385 mm x535

### القيم المسجلة وفقاً للمواصفة EN 60704-2-1

مستوى انبعاث الصوت	74 dB(A)
--------------------	----------

المواصفات الفنية خاصة للتعديل.

11. تشغيل الجهاز (الوضع ا)، انظر الفصل تشغيل الجهاز وشفط السائل المتبقى.
12. إيقاف الجهاز مجدداً (الوضع O)، انظر الفصل إيقاف الجهاز. **صورة إيضاحية T**
13. قم بإفراغ الحاوية، انظر الفصل تفرغ الوعاء. **صورة إيضاحية AA**

#### اتساخ خفيف / عادي مع طريقة الخطوة الواحدة

1. اضغط على مفتاح الرش، انظر الفصل التنظيف بالرش **صورة إيضاحية U**
2. رش محلول التنظيف واشفطه في عملية واحدة وفي نفس الوقت.
3. قم بإيقاف مفتاح الرش واشفط أي سائل تنظيف متبقى.
4. بعد التنظيف، استكمل تنظيف المفروشات وسجاد الأرضيات بالماء الدافئ التنظيف، وأشبعه بالماء عند الرغبة.

#### الأتساخات الشديدة أو البقع باستخدام طريقة مكونة من خطوتين

1. اضغط على مفتاح الرش، انظر الفصل التنظيف بالرش **صورة إيضاحية U**
2. صب محلول التنظيف واتركه لمدة 10-5 دقائق.
3. تبقى وطبقة الشفط مغلقة.
4. بعد وقت التعرض، نظف السطح كما لو كان منسوخاً بشكل خفيف / طبعي.
5. بعد التنظيف، استكمل تنظيف المفروشات وسجاد الأرضيات بالماء الدافئ التنظيف، وأشبعه بالماء عند الرغبة.

#### الشفط الجاف

#### تنبيه

**ضرر مادي بسبب الشفط دون كيس فلتر**  
قد يتعرض الجهاز للضرر.

يجب العمل دائماً باستخدام كيس الفلتر المركب عند الشفط الجاف.

#### تنبيه

#### تضرر الفلتر الخرطوشي

عند التحول من الشفط الرطب إلى الجاف يمكن أن ينسد الفلتر الخرطوشي الرطب ويصبح غير قابل للاستخدام. اترك الفلتر الخرطوشي يجف جيداً قبل استخدامه في الشفط الجاف أو قم باستبداله بأخر جاف. قم بتغيير الفلتر الخرطوشي عند اللزوم.

#### إرشاد

1. يجب أن تكون الخزانات وملحقاتها جافة، وإلا فقد تلتصق الأوساخ.
2. تأكد من جفاف الحاويات والملحقات.
3. تركيب كيس فلتر.
4. افتح الفلتر الكيسي بالكامل.
5. قم بتركيب كيس الفلتر بوصلة الجهاز واضغط عليه بقوة. **صورة إيضاحية AB**
6. قم بتركيب الملحقات المرغوبة، انظر فصل تركيب الملحقات.
7. تشغيل الجهاز (الوضع ا)، انظر الفصل تشغيل الجهاز.
8. اصبط قوة الشفط باستخدام المنزلق الهوائي.
9. **صورة إيضاحية Z**
10. إيقاف الجهاز، انظر الفصل إيقاف الجهاز. **صورة إيضاحية T**

#### الشفط الرطب

#### تنبيه

#### تضرر كيس الفلتر

عند استخدام كيس فلتر أثناء الشفط الرطب، فقد يتضرر. لا تستخدم أي كيس فلتر مع الشفط الرطب.

1. أزل كيس الفلتر.
2. قم بتركيب الملحقات المرغوبة، انظر فصل تركيب الملحقات.
3. تشغيل الجهاز انظر الفصل تشغيل الجهاز. **صورة إيضاحية T**
4. لشفط كميات كبيرة من الماء، افتح المنزلق الهوائي تماماً. **صورة إيضاحية Y**

#### إرشاد

إذا كان خزان الماء المتسخ ممتلئاً، تُغلق العوامة فتحة الشفط ويدور الجهاز بسرعة مرتفعة وصوت عالٍ. قم بإفراغ الحاوية، انظر الفصل تفرغ الوعاء.

#### إيقاف الجهاز

1. اضغط على مفتاح الرش بعد شفط الرش. تتوقف المضخة ولا يضيء المصباح الموجود على المفتاح. **صورة إيضاحية U**
2. اضغط على مفتاح إيقاف (الموضع O).
3. سحب قابس الشبكة من المقبس.

#### تفريغ خزان المياه النقية

1. قم بإزالة خزان الماء النقي، انظر الفصل فك خزان الماء النقي.
2. تفرغ خزان الماء النقي.
3. قم بتركيب خزان الماء النقي، انظر الفصل تركيب خزان الماء النقي.

#### تفريغ الوعاء

#### إرشاد

- إذا كان الخزان ممتلئاً، تُغلق العوامة فتحة الشفط ويدور الجهاز بسرعة مرتفعة وصوت عالٍ. قم بإيقاف الجهاز على الفور وأفرغ الماء المتسخ.
1. إيقاف الجهاز، انظر الفصل إيقاف الجهاز.
  2. إزالة خرطوم الشفط والرش.
  3. إزالة رأس الجهاز، انظر الفصل إزالة رأس الجهاز.
  4. أفرغ الحاوية. **صورة إيضاحية AA**
  5. تركيب رأس الجهاز، انظر الفصل نصب رأس الجهاز.
  6. قم بتركيب خزان الماء النقي، انظر الفصل تركيب خزان الماء النقي.

#### إنهاء التشغيل

#### إرشاد

- لكي لا تبقى جزيئات التنظيف والأتساخات في الوصلات، قم بعملية تنظيف (دون إضافة منطقات) بعد كل استخدام.
1. شطف أنابيب الرش في الجهاز.
    - a. املا خزان الماء النقي بحوالي لتر من الماء النقي.
    - b. اضغط على مفتاح الرش.
  2. يضيء المصباح الموجود على المفتاح وتبدأ المضخة في العمل.
  3. امسك خرطوم الرش والشفط فوق المصرف حتى يتم استخدام الماء النقي.
  4. إيقاف الجهاز، انظر الفصل إيقاف الجهاز.
  5. قم بفصل الملحقات، انظر الفصل فك الملحقات.
  6. إزالة أي سائل متبق في خرطوم الرش والشفط.
    - a. اضغط على زر التحرير وأدخل خرطوم الرش / الشفط من الجهاز.
    - b. اضغط على الذراع الموجود بالمقبض اليدوي في خرطوم الشفط وقم بتصريف السائل. **صورة إيضاحية W**

#### إرشاد

لكي يجف السائل تماماً، لا تقم بلف خرطوم الرش / الشفط حول الجهاز لفرص التجفيف.

#### إرشاد

- لكي لا تنشأ برك مائية في منطقة السكن (مثلاً على السجاد والباركبة)، دع السائل المتبقى يتسرب في وعاء مناسب (مثل حوض الغسيل، الدلق).
5. نظف الملحقات بشكل فردي تحت الماء الجاري ثم اتركها حتى تجف.

#### إرشاد

- قد تكون هناك قطرات من أي مياه لا تزال متبقية، لذلك من الأفضل الوضع في حوض الغسيل أو حوض الاستحمام.
6. قم بإفراغ الحاوية، انظر الفصل تفرغ الوعاء.
  7. اشطف الخزان جيداً بماء نقي.
  8. عند الحاجة، مثلاً لشفط خزان الماء العذب بماء نقي إذا كانت المصفاة متسخة في خزان الماء العذب، انظر فصل قم بتنظيف المصفاة الموجودة في خزان الماء النقي.
  9. اترك الجهاز مفتوحاً حتى يجف.

## فصل ملحقات المكينة الجافة

1. فصل فوهة الأرضية عن أنبوب شفط الرش.
2. **صورة إيضاحية N**  
اضغط على زر التحرير وافصل أنابيب شفط الرش.
3. **صورة إيضاحية J**  
افصل فوهة الواسد أو فوهة الشقوق عن خرطوم الشفط.
- صورة إيضاحية Q**

## ملء خزان الماء النقي

### تنبيه

قد يؤدي استخدام منظفات غير مناسبة إلى إتلاف الجهاز واستبعاد خدمات الضمان.

### تنبيه

يجب أن يثبت خزان الماء النقي في الجهاز بإحكام.

### إرشاد

وإذا لزم الأمر، استخدم مادة التنظيف KÄRCHER SE لتنظيف المنسوجات.

- املا المنظف واملأ بالماء.
- تبلغ السعة الكاملة 4.0 لترًا كحد أقصى.

### إرشاد

يمكن فك خزان الماء العذب لملأه أو ملأه مباشرة من الجهاز.

### ملء خزان الماء مباشرة بالجهاز

1. قم بطي غطاء الوقود لأعلى.
2. الكمية الموصى بها من مادة التنظيف KÄRCHER SE:

**نسبة الخلط:** 25 - 50 مل من المنظف إلى 1 لتر من الماء العذب.

**مساعدة الجرعة:** 1 غطاء = 20 مل.

بالنسبة لهذا الجهاز، يعني ذلك جرعة تتراوح بين 100 - 200 مل (حوالي 5 - 10 أغطية) على خزان مياه عذبة ممتلئ.

بحسب درجة الاتساخ، يمكن أيضا تقليل الكمية. ضع المنظف في خزان المياه العذبة، واملأ بماء الضنور دون إفراط في الماء.

### فك خزان الماء لغرض الملء

1. قم بإزالة خزان الماء النقي، انظر الفصل فك خزان الماء النقي.

2. قم بطي غطاء الوقود لأعلى.

3. للملء، انظر "2" في "ملء خزان الماء مباشرة بالجهاز".

4. أغلق غطاء الخزان.

5. قم بتركيب خزان الماء النقي، انظر الفصل تركيب خزان الماء النقي.

## تشغيل الجهاز

### إرشاد

بحسب احتياجات التنظيف، يمكن تشغيل وظيفة الشفط والرش واستخدامهما بشكل مستقل أو في نفس الوقت.

1. إدخال قابس الشبكة في المقبس.

2. **صورة إيضاحية S**  
بالنسبة لوظيفة الشفط، شغل الجهاز واضغط على مفتاح التشغيل (الوضع أ).

يبدأ المحرك الذي يعمل بالسحب الطبيعي.

3. **صورة إيضاحية T**  
لرش الماء المرود بالمنظف، اضغط على مفتاح الرش.

يضيء المصباح الموجود على المفتاح وتبدأ المضخة في العمل.

4. أغلق المنزلق الهوائي تماماً.

## طرق التنظيف

### نصائح للتنظيف

- قم برش المواضع المتسخة بشدة مسبقاً، واترك محلول التنظيف لمدة 5 إلى 10 دقائق لتحقيق التأثير المرجو.
- ابدأ العمل دائماً من المناطق المضيئة وصولاً إلى المناطق المظلمة (من النافذة إلى الباب).
- ابدأ العمل دائماً من المناطق النظيفة إلى المناطق غير النظيفة.

- كلما كانت البطانة أكثر حساسية (السجاد الشرقي، سجاد البربر، المفروشات) قلل تركيز سائل التنظيف.
- يمكن أن ينكمش السجاد ذو الظهر المصنوع من الجوت، ويفقد لونه إذا استخدمت رطوبة شديدة أثناء العمل.
- منشط السجاد كثيف الوبر وهو رطب في اتجاه الوبر (على سبيل المثال باستخدام مكينة الوبر أو مكينة خشنة).
- عملية التشميع بعد التنظيف الرطب تمنع إعادة اتساخ الأرضيات المصنوعة من المنسوجات بشكل سريع.
- لتجنب مواضع الضغط أو بقع الصدا، لا تخطو على المناطق المنظفة أو تضع قطع الأثاث عليها إلا بعد جفافها.
- لتحسين نتيجة التنظيف، يجب تنظيف الشيء المراد تنظيفه بأمامة التنظيف بعد استخدام مواد التنظيف.

## التنظيف بالرش

### إرشاد

الماء الدافئ (يحد أقصى 50 °م) يزيد من تأثير التنظيف.

### إرشاد

اقتصر على استخدام مادة التنظيف KÄRCHER SE من أجل التنظيف.

### تنبيه

### خطر بسبب محلول التنظيف

خطر التعرض لضرب

قبل استخدام الجهاز، تحقق من الشيء المراد تنظيفه للتأكد من ثبات لونه ومقاومته للماء في موضع غير ملتبس.

### تنبيه

لا تستخدم الجهاز إلا على الأرضيات الصلبة التي بها طلاء مقاوم للماء، على سبيل المثال البلاط المطلي بالمينا أو المشمع.

### تنبيه

لتجنب تضرر كيس الفلتر، لا تستخدم كيس فلتر للكس بالرش.

1. تأكد من إزالة كيس الفلتر.
2. قم بتركيب الملحقات المرغوبة، انظر فصل تركيب الملحقات.
3. املا خزان الماء العذب بالمنظف والماء، انظر فصل ملء خزان الماء النقي.
4. تشغيل الجهاز (الوضع أ)، انظر الفصل تشغيل الجهاز.

يبدأ المحرك الذي يعمل بالسحب الطبيعي.

### صورة إيضاحية T

أغلق المنزلق الهوائي تماماً.

### صورة إيضاحية V

اضغط على مفتاح الرش.

يضيء المصباح الموجود على المفتاح وتبدأ المضخة في العمل

### صورة إيضاحية U

لرش محلول التنظيف، اضغط الذراع الموجود على المقبض.

### صورة إيضاحية W

يتم رش محلول التنظيف.

8. لرش مساحات كبيرة، اضغط أولاً على الذراع الموجودة في المقبض ثم اضغط على زر القفل.

### صورة إيضاحية X

9. مر على السطح المراد تنظيفه عبر مسارات متداخلة. للقيام بذلك، اسحب الفوهة للخلف ولا تدفعها.

### إرشاد

إذا كان خزان المياه النقية فارغاً، يدخل الهواء إلى المضخة ويصبح الصوت عالياً. في هذه الحالة، يجب إيقاف وظيفة الرش. إذا كانت المياه مملوطة، فأوقف أيضاً محرك الشفط واملأ خزان المياه النقية.

### إرشاد

إذا كان خزان الماء المتسخ ممتلئاً/أو الفلتر الإسفنجي ممتلئاً، تغلق العوامة فتحة الشفط ويدور الجهاز بسرعة مرتفعة وبصوت عالٍ.

لتجنب فرط ملء خزان المياه المتسخة، أفرغ خزان المياه المتسخة مباشرة عند ملء خزان المياه النقية.

10. بعد التنظيف، أوقف الجهاز (الموضع O)، انظر الفصل إيقاف الجهاز.

### صورة إيضاحية T

### إرشاد

بعد إيقاف الجهاز، سيكون هناك سائل متبقي في ملحقات شفط الغسيل، والتي تستسرب على الأرضية. لشفط هذا السائل المتبقي، شغل وظيفة الشفط بالجهاز مجدداً لفترة قصيرة وأزل السائل المتبقي من الأرضية.

## التشغيل

### تركيب الملحقات

#### تركيب ملحقات مكاس الشفط

##### تنظيف الأرضيات

استخدم فوهة الغسيل لتنظيف سجاد الأرضيات أو الأرضيات الصلبة (مع ملحق الأرضيات الصلبة).

1. توصيل أنابيب شفط الرش سويًا وتوصيلها بخرطوم الشفط، حيث يجب أن تتعشق جميع الأجزاء في مكانها بصوت مسموع.

##### صورة إيضاحية J

2. ضع فوهة شفط الأرضية على أنابيب شفط الرش حتى تتعشق في مكانها.

##### إرشاد

تنظيف الأرضيات الصلبة، استخدم ملحق الأرضيات الصلبة.

- ضع فوهة الأرضية الصلبة على فوهات غسيل الأرضيات حتى تتعشق في مكانها.
- تشير الشفة المطاطية إلى الأمام، وتشير شعيرات الفرشاة للخلف.

##### صورة إيضاحية K

##### تنظيف المفروشات

بحسب الاحتياج، استخدم فوهة غسيل الوسائد أو فوهة غسيل الفتحات لتنظيف الوسائد والمراتب على سبيل المثال.

- ضع فوهة غسيل الوسائد أو فوهة غسيل الفتحات على مقبض خرطوم الشفط حتى تتعشق في مكانها.

##### صورة إيضاحية L

##### صورة إيضاحية M

#### تركيب ملحقات للمكنسة الرطبة والجافة

1. لتنظيف الأرضية، قم بتوصيل أنابيب شفط الرش سويًا وتوصيلها بخرطوم الشفط، حيث يجب أن تتعشق جميع الأجزاء في مكانها بصوت مسموع.

##### صورة إيضاحية J

2. حرك الفوهة الأرضية على أنابيب شفط الرش.

##### صورة إيضاحية N

3. بحسب فرش الأرضية واحتياجات التنظيف، انتبه إلى التركيبات أو الإعدادات الصحيحة لفوهة الأرضية.

##### إرشاد

استخدام فوهة أرضية مع ملحقات

- لتنظيف سجاد الأرضية، استخدم الملحق الخاص بالسجاد.
- لتنظيف التسلخات الجافة أو الأرضية الصلبة أو الماء - استخدم ملحق الخلط (شريط الفرشاة والشفة المطاطية).

##### صورة إيضاحية O

##### إرشاد

استخدام الفوهة الأرضية القابلة للضبط

- لا تستخدم إلا لتنظيف الأوساخ الجافة.
- لتنظيف سجاد الأرضيات، استخدم الوضع الذي تكون فيه شعيرات الفرشاة منكشمة من الأسفل.
- لتنظيف الأرضيات الصلبة، استخدم الوضع الذي تكون فيه شعيرات الفرشاة منكشمة من الأسفل.

##### صورة إيضاحية P

4. لتنظيف الأثاث المنجد، مثلاً، حرك الوسائد أو فوهة الشقوق مباشرة على المقبض اليدوي لخرطوم الشفط.

##### صورة إيضاحية Q

#### فك الملحقات

##### فصل ملحقات مكاس الشفط

1. أزل ملحق الأرضية الصلبة لفوهة غسيل الأرضية.

##### صورة إيضاحية K

2. اضغط على زر التحرير وافصل فوهة غسيل الأرضية عن أنابيب شفط الرش.

##### صورة إيضاحية K

3. اضغط على زر التحرير وافصل أنابيب شفط الرش عن بعضها.

##### صورة إيضاحية L

4. اضغط على زر التحرير الموجود في فوهة غسيل المنسوجات أو فوهة غسيل الشقوق وافصلها عن خرطوم الشفط.

##### صورة إيضاحية L

##### صورة إيضاحية M

16) الفلتر الإسفنجي المزود بغطاء

17) خرطوم شفط الرش مع ذراع الرش وزر القفل

18) أنابيب شفط الرش 2 × 0.5 م (2x)

19) فوهة أرضية للغسيل مع تركيب أرضي صلب

20) فوهة وسادة الغسيل

21) فوهة شقوق الغسيل

22) \*\* مشابهة لفوهة الأرضية مع تركيبة للسجاد وللأرضية الصلبة للكس الرطب والجاف

23) \*\* فوهة للمفروشات من أجل الكس الجاف

24) \*\* فوهة للشقوق من أجل الكس الجاف

25) \*\* مرفق إضافي لفوهة الشقوق من أجل الكس الجاف

26) \*\* فوهة أرضية قابلة للتبديل للسجاد والأرضيات الصلبة من أجل الكس الجاف

27) المنظف SE من KÄRCHER (100 مل)

28) \*\* المنظف SE من KÄRCHER (1000 مل)

\*\* اعتماداً على نوع التجهيز

## بدء التشغيل

### إرشاد

لازالة رأس الجهاز، يجب أولاً إزالة خزان الماء النقي وطي مقبض الحمل لأسفل بشكل جانبي.

#### فك خزان الماء النقي

1. اضغط على زر التحرير.

2. اخلع خزان الماء النقي.

##### صورة إيضاحية C

#### إزالة رأس الجهاز

1. اسحب مقبض الحمل للأمام.

##### صورة إيضاحية D

رأس الجهاز غير مقفل.

2. إزالة رأس الجهاز.

##### صورة إيضاحية E

#### تركيب العجلات الدوارة

1. أزل المحتوى من الخزان.

##### صورة إيضاحية E

2. اقلب الحاوية.

3. اضغط البكرات الدوارة في الفتحات الموجودة أسفل الحاوية حتى آخر مداها.

##### صورة إيضاحية F

4. اقلب الحاوية.

#### نصب رأس الجهاز

1. تركيب رأس الجهاز في الوعاء.

2. اسحب مقبض الحمل إلى الأمام.

رأس الجهاز غير مقفل.

##### صورة إيضاحية G

#### تركيب خزان الماء النقي

1. تركيب خزان الماء النقي بالأسفل.

2. اضغط على خزان المياه العذبة تجاه الجزء العلوي من رأس الجهاز.

3. تأكد من تعشيق خزان الماء النقي.

##### صورة إيضاحية H

#### توصيل خرطوم الشفط وخرطوم الرش

1. توصيل خرطوم الشفط والرش بالوصلة الموجودة على الجهاز، ويجب النقر على كلا الجزئين حتى يتعشقا في مكانهما.

##### صورة إيضاحية I

2. ركب الملحقات بحسب الاحتياج. انظر الفصل تركيب الملحقات.

## خدمة العملاء

في حالة وجود اسئلة سوف يقوم فرع شركتنا KÄRCHER بتقديم المساعدة لكم بكل سرور.

## الملحقات التكميلية وقطع الغيار

استخدام الملحقات التكميلية الأصلية وقطع الغيار الأصلية فقط، والتي تضمن تشغيل الجهاز بشكل آمن وخال من الاختلالات. تجد المعلومات الخاصة بالملحقات التكميلية وقطع الغيار على الموقع [www.kaercher.com](http://www.kaercher.com).

## محتوى التسليم

محتوى تسليم الجهاز مصور على العبوة. تأكد من وجود جميع محتويات العبوة عند فتحها. وفي حالة نقص أية ملحقات تكميلية أو اكتشاف أي تلف بها نتاج عن عملية النقل، يرجى إخطار البائع.

## الرموز على الجهاز

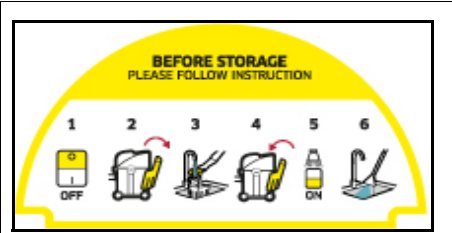

يوجد ملصق على رف الجهاز يصف طريقة تنظيف الجهاز قبل تخزينه:

- 1 أطفئ الجهاز.
  - 2 أزل خزان الماء النقي.
  - 3 املا خزان الماء النقي بحوالي لتر من الماء النقي.
  - 4 تركيب خزان الماء النقي.
  - 5 اضغط على مفتاح الرش.
  - 6 صرف رذاذ الماء في الحوض.
- انظر أيضا الفصل إنهاء التشغيل

## مواصفات الجهاز

يوجد اختلاف في المعدات اعتمادا على الطراز المحدد. يتم وصف المعدات المحددة على عبوة الجهاز. للاشكال، انظر صفحة الصور.

### صورة إيضاحية A

- ① وصلة خرطوم الشفط
- ② وصلة خرطوم الرش
- ③ رأس الجهاز
- ④ مفتاح لرش الماء والمنظفات
- ⑤ مفتاح تشغيل / إيقاف للشفط
- ⑥ فتحة مقبض في رأس الجهاز
- ⑦ مقبض الحمل
- ⑧ زر تحرير خزان المياه النقية
- ⑨ خزان المياه النقية
- ⑩ التخزين، كابل وصلة الطاقة
- ⑪ كابل التيار الكهربائي المزود بقابس
- ⑫ وعاء
- ⑬ حامل لماسورة الشفط والملحقات
- ⑭ بكرات التوجيه (5x)
- ⑮ \*\* فلتر كيس

يمكن فيها وجود خطر تجاوز مستوى ارتفاع المياه للحد الأقصى. • الجهاز مناسب للارضيات المحددة في دليل التشغيل فقط. • احرص على مراعاة اللوائح القانونية عند التخلص من المياه المتسخة والمحاليل القلوية. • لا تستخدم الجهاز عندما تكون درجات الحرارة تحت 0 ° مئوية. • قم بحماية الجهاز من المطر والصقيع. لا تخزن الجهاز في مكان خارجي. • قيود تطبيقية. لا تشفط المواد التي قد تتصلب عند ملامستها للماء، مثل الجبس والأسمنت وما إلى ذلك. • أثناء التشغيل، يجب نصب الجهاز أفقيا / بشكل مستو.

## التشغيل باستخدام مواد تنظيف

⚠ **تنويه** • خزن مواد التنظيف بعيدا عن متناول الأطفال. • لا تستخدم المنظفات الموصى بها في صورة مخففة. المنتجات هي آمنة عند الاستخدام لأنها لا تحتوي على مواد حمضية أو قلوية أو على مواد ضارة بالبيئة. في حالة ملاسمة مادة التنظيف للعيون، يجب غسلها فوراً بالماء جيدا، أما إذا تم بلع مادة التنظيف فيجب زيارة الطبيب فوراً. • اقتصر على استخدام مواد التنظيف الموصى بها من قبل الجهة الصانعة، واتزم بإرشادات الاستخدام والتخلص والتخزين التي تنص عليها الجهة الصانعة لمواد التنظيف.

## الصيانة

⚠ **تحذير** • قبل القيام بأعمال التنظيف والصيانة واستبدال الأجزاء، يجب عليك إيقاف الجهاز وفصل القابس أو إزالة البطارية. قم بإيقاف الجهاز قبل التبديل إلى وظيفة أخرى.

⚠ **تنويه** • اعهد فقط لمراكز خدمة العملاء أو العمالة الفنية المصرح لها في هذا المجال بالقيام بعمليات الصلاح، حيث أنهم يكونون على علم بكل تعليمات السلامة ذات الصلة. • قم بتنظيف محدد مستوى المياه بانتظام وافحصه أثناء ذلك من علامات التلف.

⚠ **تنبيه** • دوائر قصر أو أضرار أخرى. لا تنظف الجهاز عن طريق تيار ماء الخرطوم أو تيار ماء الضغط العالي. • لا تنظف الجهاز باستخدام المنظفات الكاشطة أو منظفات الزجاج أو المنظفات متعددة الأغراض.

## الملحقات التكميلية وقطع الغيار

### ⚠ تنويه

• لا تستخدم إلا الملحقات وقطع الغيار المصرح بها من الجهة الصانعة. الملحقات التكميلية الأصلية وقطع الغيار الأصلية تضمن تشغيل الجهاز بشكل آمن وخال من الاختلالات.

## النقل

⚠ **تنويه** • أطفئ الجهاز قبل نقله. قم بتثبيت الجهاز مع مراعاة وزنه، انظر فصل *المواصفات الفنية* في دليل التشغيل.

## الاستخدام المطابق للتعليمات

استخدم الجهاز للاستعمال المنزلي فقط. • تم تصميم الجهاز للاستخدام كمنظف بالشفط الرذاذي للتنظيف الوقائي أو للتنظيف الأساسي لمفروشات الارضيات مع تأثير التنظيف العميق وفقا للاوصاف وتعليمات السلامة الواردة في دليل التشغيل هذا. • مع ملحق الارضية الصلب لفوهة أرضية الشفط (مضمنة في التجهيزات الموردة)، يمكن أيضا تنظيف الارضيات الصلبة. • مع الملحقات المناسبة (مضمنة في التجهيزات الموردة)، يمكن استخدام الجهاز أيضا كمكسنة جافة ورطبة.

## حماية البيئة

المواد المستخدمة في التغليف قابلة لإعادة التدوير. يرجى التخلص من مواد التغليف بطريقة تحافظ على البيئة. تحتوي الأجهزة الكهربائية والإلكترونية على مواد قيمة قابلة لإعادة التدوير وغالبا ما تحتوي أيضا على مكونات مثل البطاريات أو المراكمت أو الزيوت والتي قد تشكل خطورة على صحة الإنسان والبيئة في حالة التعامل معها بشكل غير صحيح أو إذا تم التخلص منها بصورة خاطئة. إلا أن هذه المكونات ضرورية لتشغيل الجهاز بصورة سليمة. لا يجوز التخلص من الأجهزة المميزة بهذا الرمز مع النفايات المنزلية.

### إرشادات حول مواد المحتويات (REACH)

تجد المعلومات الحالية حول المحتويات على الموقع:

[www.kaercher.de/REACH](http://www.kaercher.de/REACH)

## إرشادات عامة

يمكنك العثور على رمز الاتصال بفيديو الاستخدام على:

صورة إيضاحية B

## إرشادات السلامة

- اقرأ فصل السلامة هذا و دليل التشغيل الأصلي لهذا أيضا قبل استخدام الجهاز لأول مرة. ثم تصرف طبقا لذلك. حافظ على دليل التشغيل الأصلي للاستخدام لاحقا أو تسلمه للمالك التالي.
- عليك إلى جانب الإرشادات الواردة في دليل التشغيل مراعاة القواعد العامة للسلامة والوقاية من الحوادث والتي يحددها المشرع القانوني.
- تتغير علامات الإرشاد والتحذير الموجودة على الجهاز إلى الإرشادات الهامة للتشغيل الآمن.

## درجات الخطر

### ⚠️ خطر

- إشارة إلى خطر مباشر وشيك الحدوث وقد يؤدي إلى إصابات جسدية بالغة أو إلى الوفاة.

### ⚠️ تحذير

- إشارة إلى موقف قد تحفه المخاطر وقد يؤدي إلى إصابات جسدية بالغة أو إلى الوفاة.

### ⚠️ تنويه

- إشارة إلى موقف قد تحفه المخاطر وقد يؤدي إلى إصابات بسيطة.

### ⚠️ تنبيه

- إشارة إلى موقف قد تحفه المخاطر وقد يؤدي إلى حدوث أضرار مادية.

## معدات الحماية الشخصية

- ⚠️ **تنويه** • احرص على ارتداء الغفازات المناسبة عند إجراء أعمال على الجهاز.

## تعليمات السلامة العامة

- ⚠️ **خطر** • خطر الاختناق. يجب عليك إبعاد أكياس التعبئة والتغليف عن متناول الأطفال.

- ⚠️ **تحذير** • استخدم الجهاز وفقا للغرض المحدد له فقط. عليك مراعاة الظروف المحيطة والانتباه عند استخدام الجهاز إلى الأشخاص الآخرين وخاصة الأطفال منهم. • يسمح للأشخاص الذين لديهم قدرات بدنية أو حسية أو عقلية محدودة أو الذين لا تتوافر لديهم الخبرة والمعرفة الكافية، أن يستخدموا الجهاز بشرط الإشراف عليهم بشكل صحيح، أو إذا تم بعد حصولهم على تعليمات بشأن كيفية الاستخدام الآمن للجهاز من قبل شخص مسؤول عن سلامتهم وعرفتهم بالمخاطر المرتبطة به. • لا يسمح باستخدام الجهاز إلا من قبل الأشخاص الذين تم إرشادهم إلى كيفية استخدام الجهاز. أو الذين اثبتوا قدرتهم على استخدام الجهاز وتم تكليفهم صراحة باستخدامه. • لا يسمح للأطفال بتشغيل الجهاز. • يجب مراقبة الأطفال للتأكد من عدم لعبهم بالجهاز.

- ⚠️ **تنويه** • تجهيزات السلامة تخدم حمايتك. لا تقم بتغيير أو تجاوز تجهيزات السلامة أبدا.

## خطر الصدمة الكهربائية

- ⚠️ **خطر** • قم بتوصيل الجهاز بتيار متردد فقط. يجب أن يتوافق الجهد الموجود على لوحة الطراز مع جهد مصدر التيار. • لا تلمس القابس الكهربائي والمقبس بأيدي مبللة بالماء نهائياً. • استخدم الجهاز عن طريق قاطع الدائرة الكهربائية فقط (30 مللي أمبير حد أقصى). • لا تقم بالجهاز أو كابل الطاقة أو قابس الطاقة في الماء أو السوائل الأخرى.

- ⚠️ **تحذير** • لا تعمل إلا مع السوائل (مثل مواد التنظيف) إذا كان الجهاز موصلا بمقبس آمن مزود بقاطع دائرة يعمل بالتيار المتبقي (يحد أقصى 30 مللي أمبير). • قم بتوصيل الجهاز بوسيلة كهربائية يكون من شأنها من منجر متخصص ببيع الأجهزة الكهربائية وفقا لمعيار IEC 60364-1. • أظف الجهاز على الفور عند وجود تسربات. • في حالة تكون رغوة أو تسرب سائل، أوقف الجهاز فوراً وافصل القابس الكهربائي. • تأكد قبل كل استخدام للجهاز من عدم

وجود تلف في كابل التيار الكهربائي والقابس. عند تعرض كابل التيار الكهربائي للتلف، يجب استبداله على الفور عن طريق الشركة المصنعة، أو مركز خدمة العملاء المعتمد، أو كهربائي متخصص، وذلك لتجنب أي مخاطر. • لا تقم بالحاق أضراراً أو إتلاف كابل التوصيل الكهربائي وكابل التمديد الكهربائي عن طريق الدهس، سحق، الشد أو فعل شيء به من هذا القبيل. قم بحماية كابل التوصيل الكهربائي من الحرارة، الزيت والحواف الحادة. • كابلات التمديد الكهربائية غير المناسبة يمكن أن تكون مصدر للخطر. استخدم كابلات التمديد الكهربائية التي تكون مخصصة للماء وذات قطر عرضي 3x1 سم على الأقل<sup>2</sup>. • لا تستخدم إلا وصلة الشبكة المنصوص عليها من الجهة الصانعة، وهو ما يسري أيضاً عند استبدال كابلات لمعرف رقم الطلب والنوع، *انظر دليل التشغيل*. • الوصلات الموصلة بوسلة الشبكة الكهربائية أو بكابل التمديد الكهربائي عليك استبدالها فقط بأخرى تكون مزودة بحماية ضد الماء ولديها نفس القوة الميكانيكية أيضا. • لا تستخدم الجهاز إذا تعرض للسقوط سابقاً أو إلى ضربة أو عند وجود تلفيات واضحة. افحص الجهاز بالاستعانة بخدمة العملاء المعتمدة وأصلحه بشكل سليم قبل إعادة تشغيله. العطل الداخلي قد يعرض سلامة الجهاز للخطر.

- ⚠️ **تنويه** • أوقف تشغيل الجهاز قبل كل عملية تنظيف / صيانة، وإسحب قابس التيار الكهربائي. • عليك إجراء أعمال الإصلاح أو الأعمال الأخرى على القطع الكهربائية من قبل مركز خدمة معتمدة فقط. • يجب عند التوقف عن العمل لفترة استراحة طويلة وبعد الاستخدام إيقاف الجهاز عن طريق المفتاح الرئيسي / مفتاح الجهاز وكذلك فصل القابس الكهربائي أيضا. • لا تنشُد قابس الشبكة من كابل الشبكة من المقبس. • لا تحمل/لا تنقل جهاز الشحن من كابل وصلة الشبكة.

## التشغيل

- ⚠️ **خطر** • عند استخدام الجهاز في المناطق الخطرة (محطات الوقود مثلا) عليك التزام بوقود السلامة الخاصة بهذه المناطق. • يمنع منعاً باتاً التشغيل في المناطق القابلة للانفجار. • لا تشفط أي أشياء متوهجة أو قابلة للاشتعال. • لا تقم أبداً برش أو شفط أو تشكيل أبخرة شديدة الاشتعال أو غاز متفجر أو أحماض ومذيبات غير مخففة. تشمل هذه على سبيل المثال البنزين، مخفف الطلاء أو الوقود، التي يمكن من خلال التفتيح باستخدام هواء الشفط أن تشكل أبخرة شديدة الاشتعال ومتفجرة وسامة بما في ذلك مخالب مثل الأسيتون وأحماض ومواد مذيبة غير مخففة والتي يمكن أن تحدث تآكل في المواد المستخدمة بالجهاز. • خطر الانفجار
- تجنب استخدام الجهاز في شفط الأتربة أو السوائل أو الغازات القابلة للاشتعال.
- تجنب استخدام الجهاز في شفط غبار المعادن التفاعلية (على سبيل المثال، الألومنيوم، والمغنيسيوم، والزنك).
- تجنب استخدام الجهاز في شفط الماء المالح أو الأحماض غير المخففة.
- تجنب استخدام الجهاز لشفط أي مواد/أجسام تحترق أو يتصاعد منها الدخان.

قد تتسبب هذه المواد في تآكل المواد المستخدمة في الجهاز.

- ⚠️ **تحذير** • لا تستخدم الجهاز لشفط البشر أو الحيوانات. • لا تشفط المواد السامة.

- ⚠️ **تنويه** • تأكد قبل كل استخدام من أن الجهاز في حالة سليمة وأمنة للتشغيل وخاصة من كابل التوصيل الكهربائي وكابل التمديد. • اقلص قابس التيار الكهربائي ولا تستخدم الجهاز عند وجود أضرار. • لا تترك الجهاز بدون مراقبة على الإطلاق ما لم يتم إيقاف تشغيله وفصل قابس التيار الكهربائي أو إزالة البطارية. • لا تستخدم الجهاز إذا تعرض للسقوط سابقاً أو إلى ضربة أو عند وجود تلفيات واضحة. • قم بإصلاح التلفيات بشكل سليم قبل إعادة تشغيل الجهاز. • لا يصلح الجهاز لشفط الأتربة الضارة بالصحة. • يجب أن يكون للجهاز أرضية مستوية وأمنة.

- ⚠️ **تنبيه** • اقتصِر على استخدام المقبس الذي قد يكون موجوداً بالجهاز لتوصيل الملحقات والأجهزة الاحتياطية المذكورة في دليل التشغيل. • يصلح استخدام الجهاز للارتباط الرطبة أو المبللة بالمياه حتى ارتفاع 1 سم للمياه كحد أقصى. لا تسير في منطقة

# REGISTER TO BENEFIT.



Scan QR Code for download and easy product registration in Home & Garden App or website.

[karcher.com/register](https://karcher.com/register)

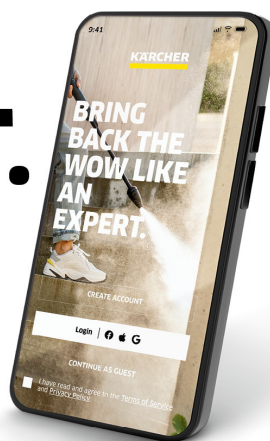

DE – Laden Sie die Home & Garden App herunter, um Ihr Gerät zu registrieren und volle Unterstützung bei der Reinigung zu erhalten.

- Steuerung von smarten Produkten
- Anwendungstipps & Expertenwissen
- Produktinformationen, Zubehör-Übersicht und Betriebsanleitungen
- Hilfestellungen und Service-Kontakt
- Onlineshop, exklusive Angebote und vieles mehr

EN – Download the Home & Garden App to register your device for full support in cleaning.

- Control of smart products
- Application tips & expert knowledge
- Product information, overview of accessories and operating instructions
- Support and service contact
- Online shop – exclusive offers and much more

FR – Téléchargez l'application Home & Garden pour enregistrer votre appareil et bénéficier d'une assistance complète en matière de nettoyage.

- Contrôle des produits intelligents
- Conseils d'utilisation & expertise
- Informations sur les produits, présentation des accessoires et manuels d'utilisation
- Aide et contact de service
- Boutique en ligne – offres exclusives et bien plus encore

ES – Descarga la aplicación Home & Garden para registrar tu equipo y disfrutar de todas las ventajas de la limpieza.

- Control de productos inteligentes
- Consejos de aplicación y conocimientos de expertos
- Información sobre el producto, resumen de accesorios y manual de instrucciones
- Asistencia y contacto para el servicio
- Tienda en línea: ofertas exclusivas y mucho más

[karcher.com/dealersearch](https://karcher.com/dealersearch)

Alfred Kärcher SE & Co. KG  
Alfred-Kärcher-Str. 28-40  
71364 Winnenden (Germany)